

TARARI



TARARÍ

Sinopsi

A Tararí tot és possible i a vegades les coses no sempre són el que semblen. Una maleta o un gos? Un globus o una lluna? Una escala, una taula, una bicicleta...

Tot comença!

Qui sap què passarà?



Descripció de l'espectacle

Tararí és un espectacle musical de mitjà format amb 3 intèrprets en escena pensat i dissenyat per interessar a infants entre els 3 i els 8 anys, així com els seus familiars.

La música actua en tot moment com a eix vertebrador de l'espectacle. A l'escena trobem tres personatges que emprenen un camí i un viatge junts on cada acció o gag precedeix un tema musical diferent. Tota la música és interpretada en rigorós directe amb una gran part d'acting i de llenguatge clown per part dels tres intèrprets

TARARI

Característiques de l'espectacle

Edat recomanada:

Aquest espectacle està destinat a públic escolar amb edats compreses entre els 3 i els 8 anys. També és adequat per a ser programat dins l'àmbit d'espectacles familiars

Durada: 45 minuts

Idioma: català

Perfil de l'espectacle

Aquest espectacle pot ser programat com a espectacle familiar però també és apte per a cicles escolars. L'espectacle compta amb un dossier pedagògic amb propostes didàctiques per a realitzar a l'escola abans o després de veure i escoltar el concert.



TARARI

Fitxa artística

Direcció d'escena, vestuari i ambientació : Pablo Paz

Direcció musical: Oriol Aguilar

Intèrprets:

Marçal Ayats: violoncel, Baix Elèctric i veu

Elena Pereta: veu i washboard

Oriol Aguilar: guitarra elèctrica, guitarra acústica, banjolele i veu

Disseny de llums: Pablo Paz

Disseny de so: Sergi Felipe

Fotografia: Juliana Dos Santos

Producció: Cia Com Sona?

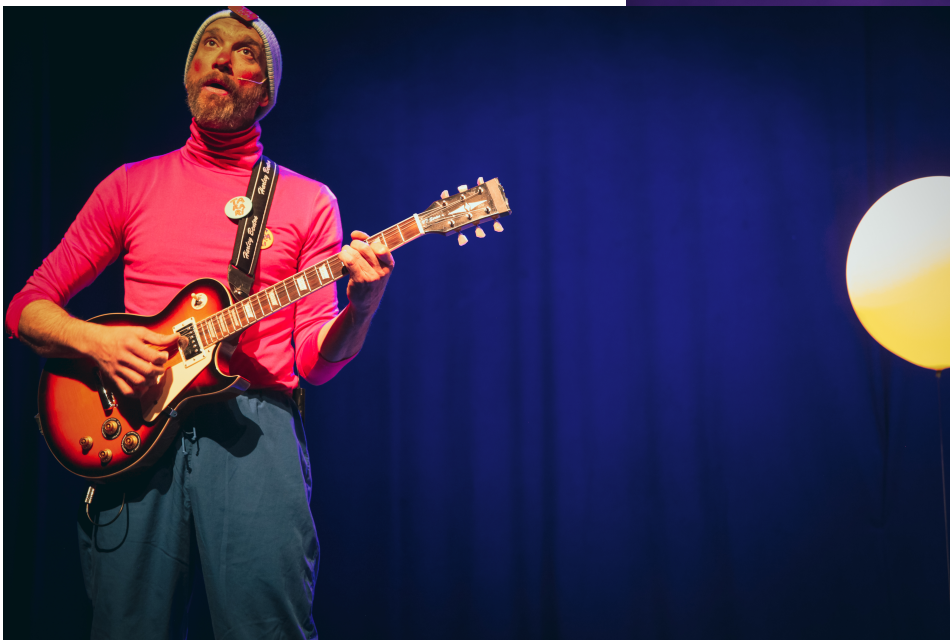

Fitxa tècnica

Dimensions i característiques de l'espai escènic

Adaptable a qualsevol dimensió de caixa escènica

Cametes en negre necessàries

Hores de muntatge: 2 hores abans de l'inici de la funció

1 canal de dimer necessari per activar màquina de fum

Microfonia de l'espectacle

Tararí és una producció on tota la música és interpretada en rigorós directe.

La Cia compta amb la seva microfonia inalàmbrica pròpia per tal de no limitar els moviments i accions dels intèrprets

7 canals de pach necessaris

2 monitors laterals necessaris

El tècnic per opart de la Cia controlarà l'equalització, mescla, efectes i so directe durant la funció



Pla de llums (provisional)

Aquest és un pla de màxims.

La Cia s'adaptarà al material del que es disposi a cada teatre

Filtres (en cas de ser necessaris) per part de la Cia

Frontal

Central

Contra

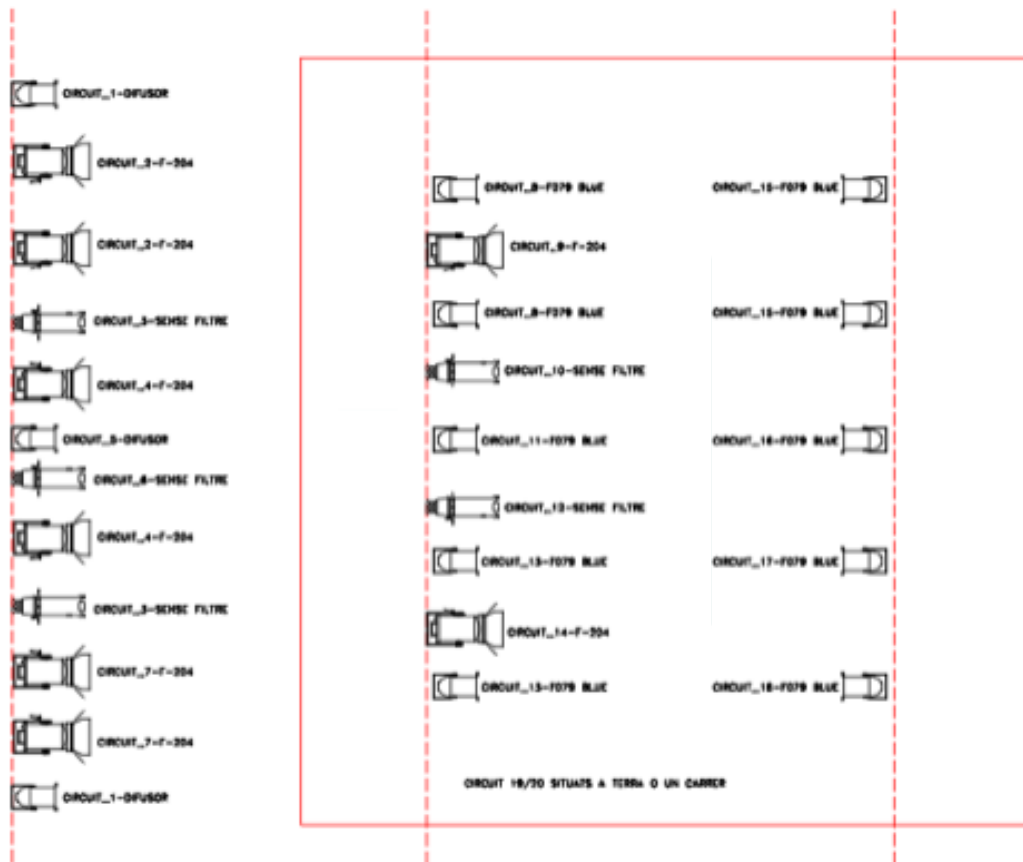

Informació i contacte
www.comsona.cat
comsona@comsona.cat
Elena 651 68 00 03

TARARI

